



Article Nr / Obj. č.:

99-0016

HL 6M

Two-handed riveting pliers for setting blind rivets from 4 to 6,4 mm.

Nýtovací dvoupákové kleště pro usazování jednostranných trhacích nýtů od 4 do 6,4 mm.

Scope of use / Rozsah použití

Ø of the rivet Průměr nýtu	2,4	3/3,2	4	4,8/5	6	6,4
Aluminium, Copper, Brass Hliník, měď, mosaz			✓	✓	✓	✓
Steel Ocel			✓	✓	✓	✓
Stainless Nerez			✓	✓	✓	✓
Nosepieces in the package Náustky v balení			✓	✓	✓	✓



Technical parameters / Technické parametry

Weight Hmotnost	1,9 kg
Length Délka	530 mm
Width Šířka	150 mm

Description / Charakteristika

- long levers and adjustable nozzle provides sufficient strength and comfort riveting
- high efficiency and reliability
- robust construction
- comfortable operation
- adjustable nose housing
- used to install medium and large series of rivets
- spare nosepieces on the lever of the pliers
- dlouhé páky a seřiditelná hubice zajišťují dostatečnou sílu a komfortní nýtování
- vysoká účinnost a spolehlivost
- robustní konstrukce
- pohodlná obsluha
- seřiditelná přední hubice
- vhodné pro zpracování středně velkých a velkých sérií nýtů
- náhradní náustky umístěné přímo na páce kleští



Dimensions of tool / Rozměry nářadí

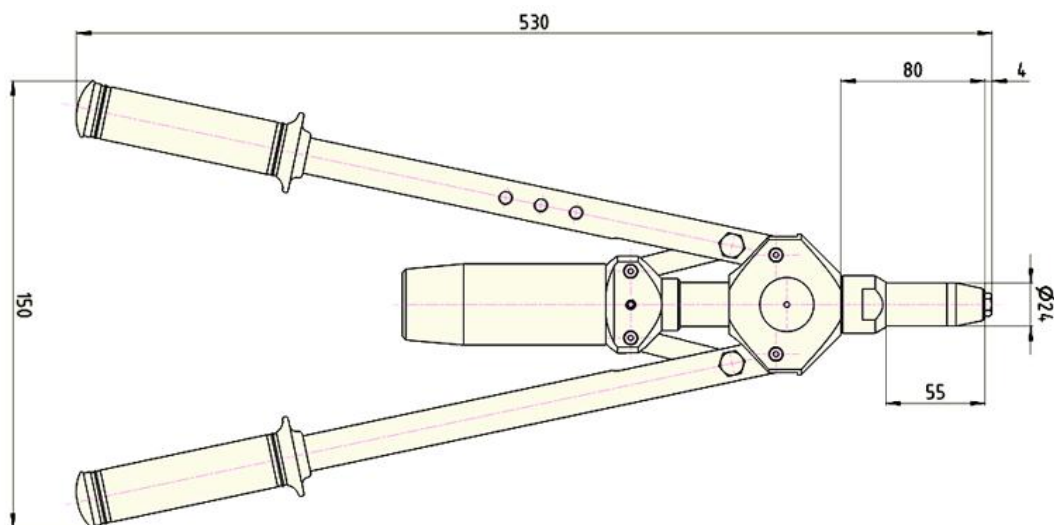

Standard accessories / Standardní příslušenství

Description Popis	Article Number Objednáací číslo
Nosepiece 4 Náustek 4	87-0018
Nosepiece 5 Náustek 5	87-0019
Nosepiece 6 Náustek 6	87-0020
Nosepiece 6,4 Náustek 6,4	87-0021
Jaws (3-piece) Kleštiny (3-dílné)	87-0052
Mandrel Collector Sběrná nádobka	87-0287

